

# CISAILLE DE COUPE ÉLECTRIQUE TS QE

Modèles: TS QE 480 | TS QE 640



## SÉPARATION DYNAMIQUE

- Entraînement excentrique servoélectrique avec moteur couple
- Commande à haute performance avec technique de régulation moderne
- Temps de cycle rapide (jusqu'à 50 ms)

## COUPE PRÉCISE

- Guidages à 4 colonnes de haute qualité avec douilles à billes
- Force de coupe réglable en continu
- Possibilité de réglage simple et précis de la fente de coupe

## SIMPLE & POLYVALENT

- Lames en plusieurs parties pour un remplacement simple ou séquentiel
- Barre de coupe réversible et utilisable 2 fois
- Évacuation plus fiable des déchets de coupe grâce à une sortie améliorée
- Accès optimisé pour le nettoyage et le remplacement des lames

## DIVERSES OPTIONS

- Couteaux en acier adaptés aux matériaux exigeants
- Presseurs (recommandés pour les matériaux d'une épaisseur inférieure à 0,5 mm)
- Coupes profilées, lames de coupe longitudinale pour grilles de découpe larges
- Couteau supérieur en une pièce pour une coupe de précision

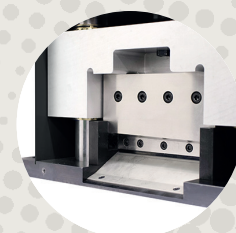
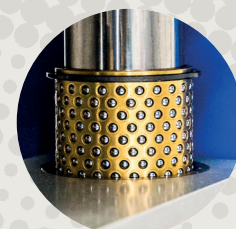
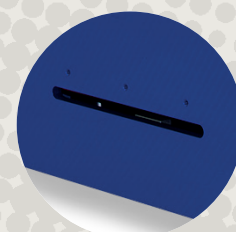

# CISAILLE DE COUPE ÉLECTRIQUE TS QE



PERFORMANCE

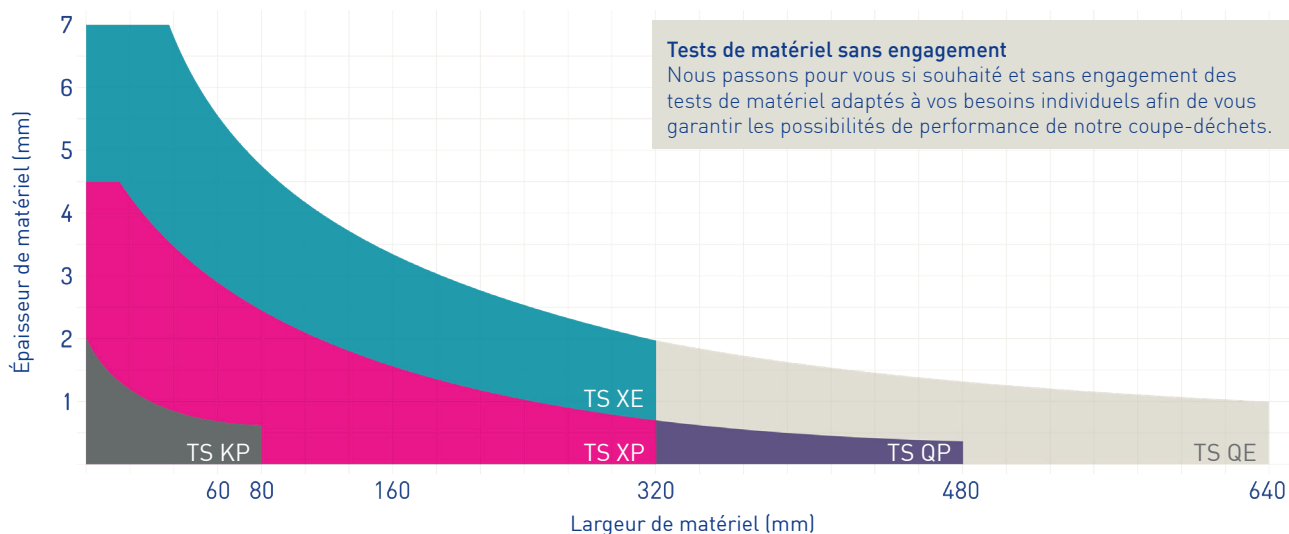

SPÉCIFICATIONS TECHNIQUES

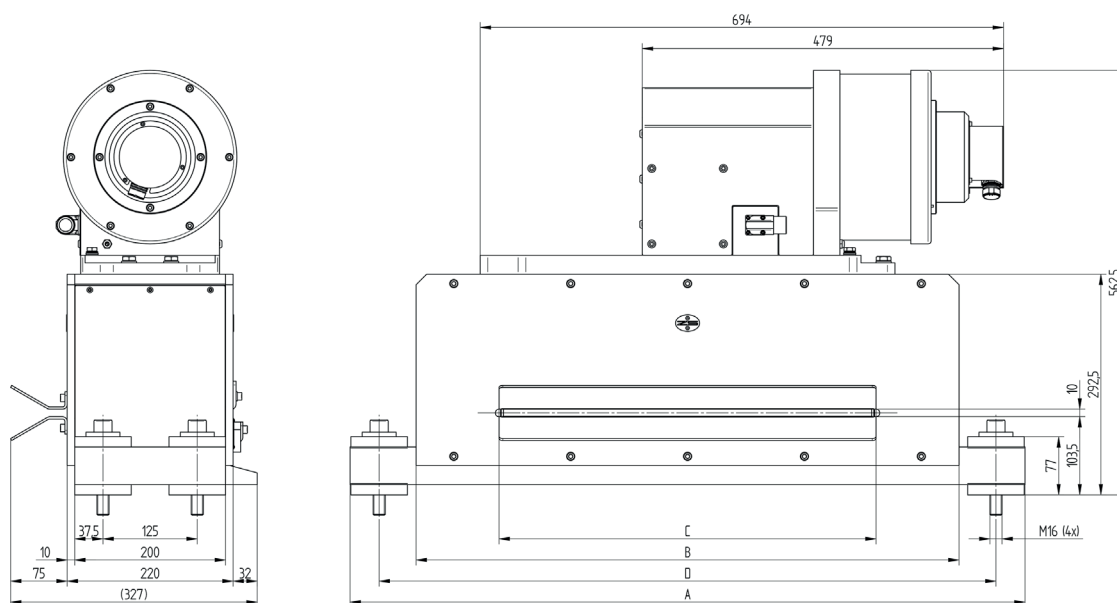

MODÈLE	TS QE	480	640
Largeur de coupe max. (mm)		480	640
Largeur de support A (mm)		895	1055
Largeur du corps B (mm)		720	900
Largeur d'ouverture C (mm)		494	654
Distance de montage D (mm)		818	978
Hauteur du matériau max. (mm)		7	
Force de coupe max. (kN)		70	
Durée du cycle (ms)		70	
Poids (kg)		225	295

## SUISSE

Zehnder & Sommer AG  
CH-3400 Burgdorf  
info@zehndersommer.com  
Tel +41 31 800 00 00

## ALLEMAGNE

Zehnder & Sommer GmbH  
DE-58452 Witten  
info@zehndersommer.de  
Tel +49 2302 981 60 30

zehndersommer.com  
ZSswiss.com